

圧電応用製品群

ランジュバン型振動子

この超音波振動子は、2個の金属ブロック間に圧電素子を挟んだ一体構造の振動子です。
 P. Langevin（仏）によって発明されたことからランジュバン型振動子と呼ばれています。
 多くはリング状の圧電素子をボルトで締付けて一体構造にしていることから、ボルト締めランジュバン型振動子とも呼ばれます。
 高電力・高振幅駆動が可能で、超音波の動力的利用の一つとして多用されています。
 最大入力100Wおよび200Wタイプがラインナップされています。

ランジュバン型超音波振動子の特徴

- 機械的Qが高い
- 高強度・堅牢
- エネルギー集中ホーンの取付容易
- 機器への取付容易
- 高変換能率・少ない発熱
- 入・出力特性のリニアリティー

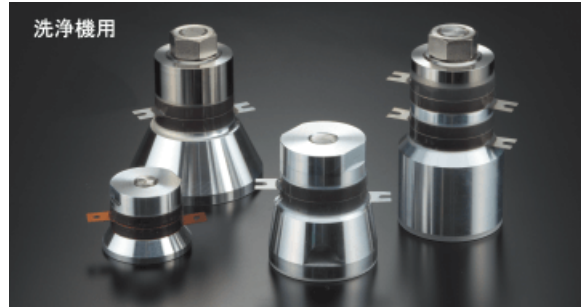

主な用途例

- 超音波洗浄機
- ワイヤーボンダー
- プラスチックウエルダー
- 超音波カッター
- 霧化ポンプ
- 医用超音波メス
- 魚群探知機・水中ソナー



代表品種および仕様

型式	寸法		特性仕様				取付法	
	外径	高さ	周波数	アドミタンス	静電容量	最大入力		
	(mm)	(mm)	(kHz)	(ms)	(pF)	(W)		
洗浄機用	FBL28452HS	45	79	28	20	3800	70	ボルト締付
	FBL40452HS	45	53	40	15	3800	70	ボルト締付
	FBL28502HA	50	76	28	20	3800	70	接着
加工機用	FBL28302SSF-FC	30	(91)	27.9	30	3000	200	フランジ取付
	FBL28252SSF-FC	25	(94)	27.9	30	2300	100	フランジ取付
	FBL40152SSF-FC	15	66	39.5	9	900	25	フランジ取付
	FBL60152SS	15	42	60	9	900	25	-
	FBL50152H-FC	15	55	50	9	900	25	フランジ取付

NEW

型式	寸法		特性仕様				取付法	
	外径	高さ	周波数	アドミタンス	静電容量	最大入力		
	(mm)	(mm)	(kHz)	(ms)	(pF)	(W)		
加工機用	FBL15604SS-FC	60	167	15	100	11500	2400	ボルト締付
	FBL20504SS-FC2	50	126	20	150	13000	2000	ボルト締付
	FBL40304SS-FC2	30	62	40	100	8800	200	ボルト締付

代表品種の外形寸法

■ 洗浄機用振動子

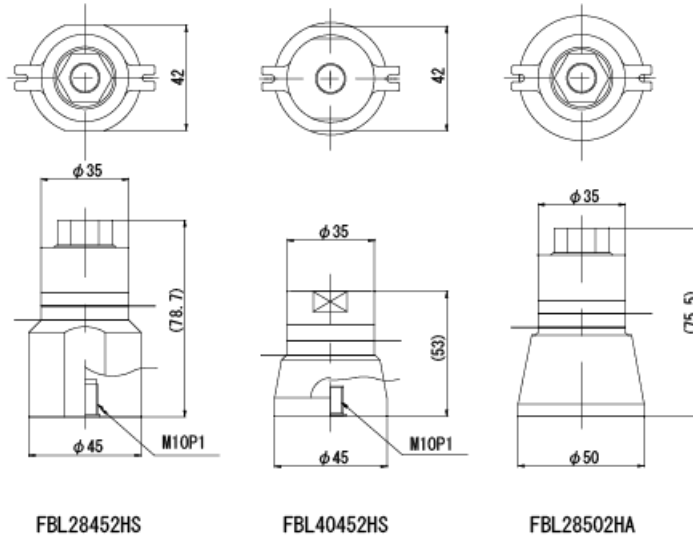

■ 加工機用振動子

